



Linee automatiche
di frittura e bollitura
Automatic lines for
frying and boiling production

SGRONDATORE INDUSTRIALE



**IDEALE PER SCOLARE IL
PRODOTTO DALL'OLIO**

CARATTERISTICHE:

- Sgrondatore industriale da posizionare all'uscita della friggitrice;
- Piano per lo scorrimento del prodotto disposto su 4-5 scalini per capovolgere il prodotto e una migliore scolatura dall'olio;
- Massa maggiorata per contrastare le vibrazioni generate;
- Struttura su piedini, MACCHINA NON AGGANCIATA AL PAVIMENTO;
- Piano di scolatura rimovibile per una migliore pulizia;
- Vassoio per la raccolta dell'olio scolato, con valvola di scarico;
- Quadro comandi a bordo macchina.





Linee automatiche
di frittura e bollitura
Automatic lines for
frying and boiling production

CARATTERISTICHE TECNICHE:

- Misure di ingombro cm 216x102x170;
- Altezza carico prodotto cm 136 regolabile;
- Altezza scarico prodotto cm 95 regolabile;
- Massima potenza elettrica impiegata 300 W;
- NR° 2 motovibratori per la scolatura e l'avanzamento del prodotto;
- Parti smontabili per la pulizia;
- Struttura e parti costruite integralmente con materiali adatti al contatto con alimenti;
- Marchiatura CE.

DIMENSIONI:

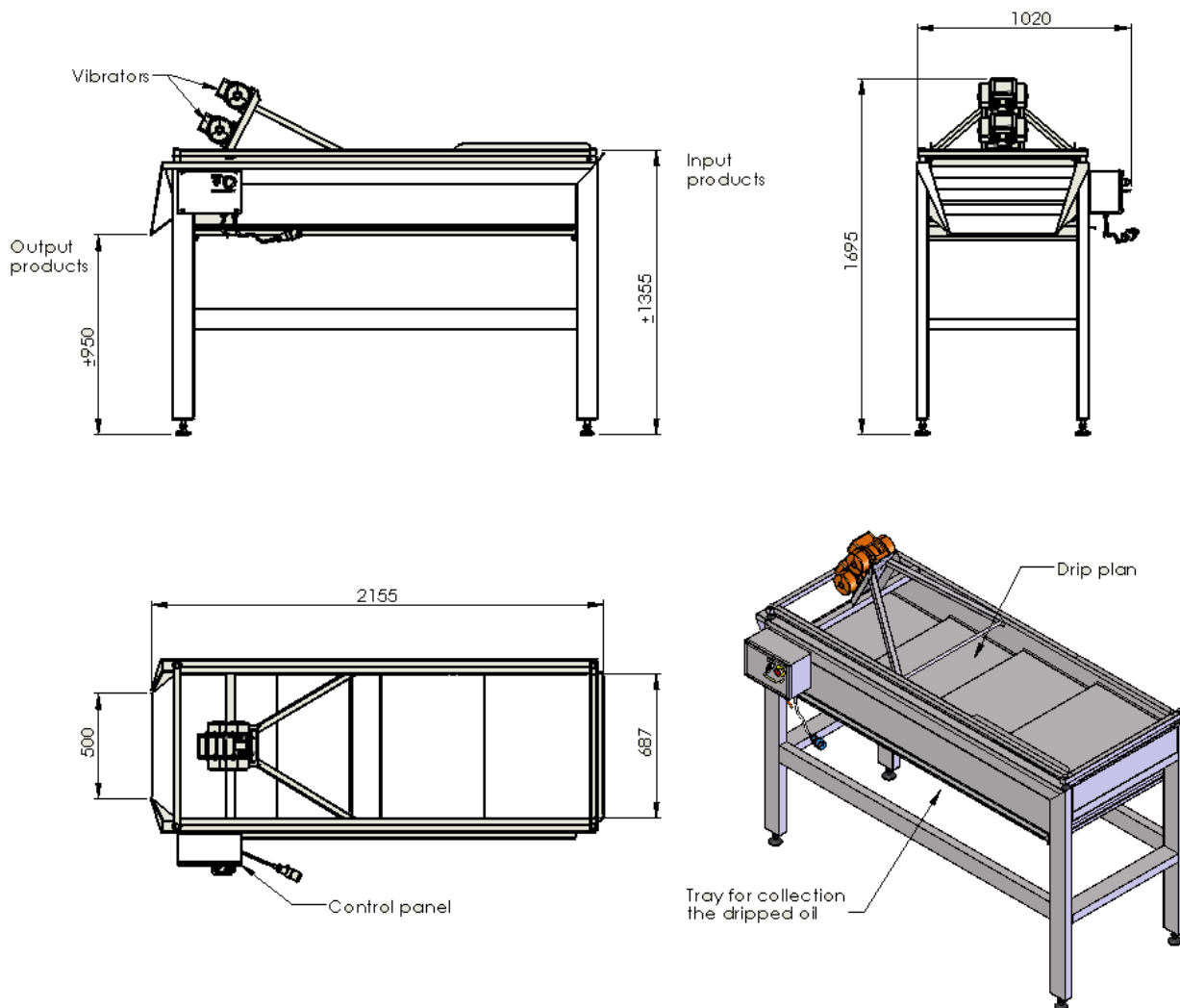

AFRYER LTD Via Senatore Fabbri, 62 (Z.I. Lovadina) - 31027 Spresiano (TV) - Tel. +39 3519650377 Web site: <http://www.afryer.eu/>
E-mail: info@afryer.eu - P.IVA 05067780261 - C.F. 94165770267 - R.E.A. TV-426014